

**K dodání také s
odsvědčením ATEX**

- použité vestavěné plošné trysky s intenzivním silovým účinkem ostříku
- lepší vyvážení ostříkové trysky pro rovnoměrnější provoz
- řešení do malých otvorů
- přímý konektor nebo závitové připojení (adaptér) nebo Tri-Clamp
- nahrazuje předchozí verzi 566.569.xxx.17
- při horizontálním upevněním musí být tlak min. 2 bar



Použití:

Pro malé a středně velké zásobníky, např. v chemickém, nápojovém nebo potravinářském průmyslu.

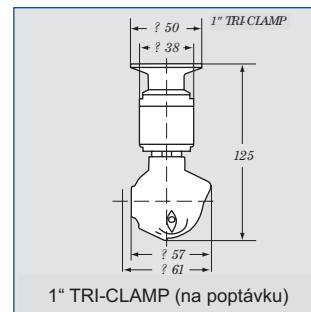
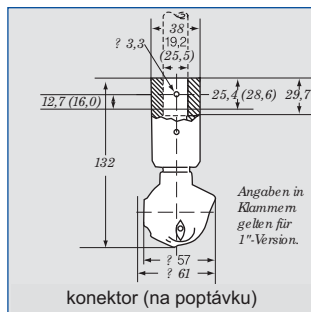
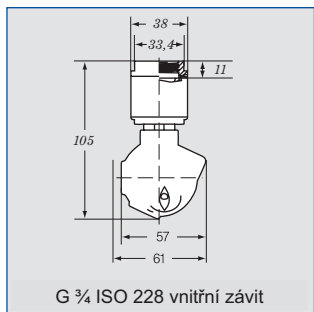

Dodávané ve třech možnostech napojení:

- Pro standardní průmyslové použití: vnitřní závit 3/4" ISO
- Pro využití při CIP-procezech: konektor 3/4"
- OD-trubky (na poptávku) 1" Tri-Clamp (na poptávku)

■ **Max. průměr zásobníku pro:**
vyplachování: 5 m
čištění: 3 m

Doporučený pracovní tlak:
1 – 2,5 bar

Max. teplota:
140 °C

Materiály:
nerez 1.4404

Uložení:
dvojitě kuličkové ložisko z nerez 1.4404 s klecí PEEK

Úhel rozstříku	Objednací číslo		E Ø [mm]	Objemový průtok \dot{V} [l/min]			
	typ	napojení		Δp [bar]			40 psi [US gal./min]
270°	569.055.1Y	AL	1,0	36	51	62	
	569.135.1Y	AL	1,0	1,052	73	89	22
	569.195.1Y	AL	1,0	69	97	119	30
360°	569.059.1Y	AL	1,0	36	51	62	15
	569.139.1Y	AL	1,0	52	73	89	22
	569.199.1Y	AL	1,0	69	97	119	30
	569.279.1Y	AL	1,0	103	145	178	45

E = nejúžší průřez - * závit NPT na poptávku

Tlakový vzduch je pro sušení ofukem použitelný jen krátkodobě. Použití tlaku, který je vyšší než optimální, má negativní vliv na výsledek čištění a opotřebení. Využití filtru zabudovaného do potrubí 0,3 mm/50 ok sítky. Pro podrobné objednací údaje se prosím obraťte na Vaši kontaktní osobu v oblasti trysek Lechler.

Příklad objednání: Typ + připojení = objednací číslo
583.266.55 +AL = 583.266.55.AL

Další provedení s atestem ATEX, doplňující úhly rozstříku a velikosti výkonu najdete v našem katalogu „Tankové čisticí trysky“.

